

## 3299A-A22180, 3299G-A22180

(PS Tango 180, PS Swing 180)

- CZ** Infrapassivní snímač pohybu
- SK** Infrapassivny snímač pohybu
- GB** Passive Infrared Switch
- PL** Czujnik ruchu podczerwieni
- RU** Инфрпассивный датчик движения

ABB s.r.o.  
Elektro-Praga

Resslova 3  
466 02 Jablonec n. N.  
Czech Republic  
http://www.abb.cz/elektropraga

Tel.: +420 483 364 111  
Fax: +420 483 364 159  
E-mail: ep.jablonec@cz.abb.com

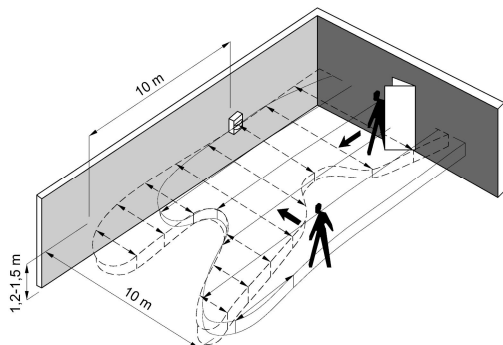

Obr. 1, Fig. 1, Rys.1, Рис. 1

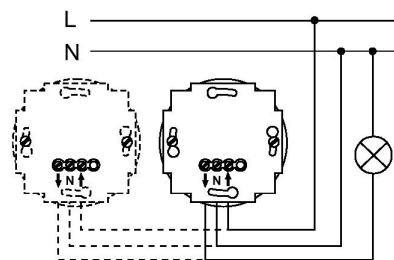

Obr. 2, Fig. 2, Rys.2, Рис. 2

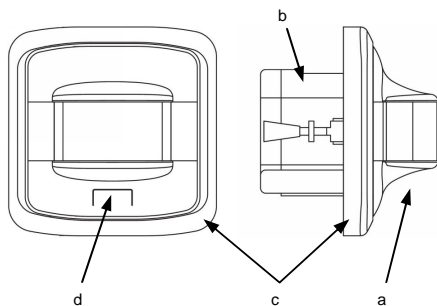

Obr. 3, Fig. 3, Rys.3, Рис. 3

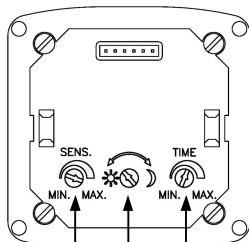

Obr. 4, Fig. 4, Rys.4, Рис. 4

Pro ABB s.r.o. vyrábí



ENIKA.CZ s.r.o.  
Nádražní 609  
509 01 Nová Paka  
Czech Republic

Tel.: +420 493 773 111  
Fax: +420 493 773 322  
http://www.enika.cz

## Automatický spínač s infrapassivním snímačem pohybu

CZ

Návod k instalaci a používání

### TECHNICKÉ ÚDAJE

Napájecí napětí:	230 V AC, 50 Hz
Spínací prvek:	relé
Spínaný výkon:	750 W pro vakuové / halogenové žárovky 230 V 500 VA pro halogenové žárovky na malé napětí (připojené přes transformátor) 350 VA pro nekompenzované zářivky
Zpoždění vypnutí:	cca 5 s až 10 min
Snímací charakteristika:	vodorovná rovina (viz obr. 1)
Práh osvětlení:	cca 1 až 1000 lx
Výška instalace:	1,2-1,5 m
Jištění (*):	F4/1500A 250 V
Průřez vodičů:	max. 2,5 mm <sup>2</sup> (šroubové svorky)
Stupeň krytí:	IP 20 (dle ČSN EN 60529)
Pracovní teplota:	-10 °C až +55 °C

(\*)... V pojistkovém pouzdrvu přístroje je vložena jedna náhradní pojistka.

### POPIS FUNKCE

Přístroj je určen k bezdotykovému ovládní elektrických spotřebičů (svítidel). Infrapassivní snímač přijímá záření v infračervené části spektra, které je pro lidské oko neviditelné. Zaregistruje-li snímač změnu, kterou vyvolá např. pohyb osoby v oblasti dosahu (viz obr. 1), dojde k zapnutí výstupu. Pokud pohyb ustane, výstup se po určité nastavitelné době vypne.

### Upozornění:

U všech pasivních infračervených snímačů pohybu je fyzikálně podmíněno, že maximální citlivosti detekce se dosahuje v tečných pohybu (kolmých na spojnicí mezi snímačem a snímaným objektem). Při čelním přibližování se dosah podstatně zmenšuje. Dosah infrapassivního spínače je závislý i na dalších okolnostech, jako je rychlost pohybu, teplota okolí, přítomnost rušivých zdrojů tepla (topná tělesa, svítidla apod.).

### INŠTALACE

Připojení přístroje k elektrické síti smí provádět pouze osoba s odpovídající elektrotechnickou kvalifikací.

Před zahájením instalace vypněte síťové napájecí napětí!

#### Připojení a montáž

Přístroj je určen pro montáž do typizované zapuštěné elektroinstalační krabice (min. hloubka 40 mm).

Po vyjmutí výrobku z obalu od sebe oddělte ovládací jednotku (obr. 3-a) a silovou část (b). Připojte vodiče (obr. 2).

Při paralelním řazení přístrojů zůstává maximální zátěž stejná jako pro jeden spínač.

Silovou část upevněte do instalační krabice tak, aby přípojovací svorky směřovaly dolů. Nastavte regulační prvky na zadní straně ovládací jednotky (obr. 3-a) – viz kap. „Nastavovací prvky“. Na silovou část přiložte rámeček (c) – není součástí dodávky. Ovládací jednotku zasuňte opatrně konektorem do silové části.

**Pozn.:** Po připojení napájecího napětí (příp. po nasazení ovládací jednotky na silovou část pod napětím) přístroj sepne cca na 40 s. Poté přejde do automatického režimu.

#### Demontáž

Ovládací jednotku (obr. 3-a) sejměte vsunutím vhodného nástroje mezi její bok a rámeček (c), příp. tahem za rámeček.

### PROVOZNÍ REŽIMY

#### a) Automatický režim

Pokud snímač zaregistruje pohyb a je-li současně intenzita okolního osvětlení nižší nastavená, dojde k zapnutí výstupu. Přístroj vypne, až osoba sledovaný prostor opustí, nebo v něm setrvá bez pohybu. K vypnutí nedojde ihned, ale až po uplynutí nastavitelného zpoždění vypnutí. Nastavovací prvky jsou na zadní straně ovládací jednotky – viz dále.

#### b) Ruční režim

Na přední straně ovládací jednotky se nachází tlačítko (obr. 3-d), kterým je možno nastavit časovo omezené sepnutí, nezávislé na pohybu osob. Jedním stiskem tlačítka se nastaví sepnutí na 15 minut, každým dalším stiskem se nastavená doba prodlouží o 15 minut (max. doba je 1 hodina). Po uplynutí nastavené doby se přístroj vrátí do automatického režimu.

Nastavenou dobu je možno kdykoliv zrušit stiskem tlačítka na dobu delší než 2 s (vynulování je indikováno vypnutím svítidla). Po uvolnění tlačítka přístroj přejde do automatického režimu.

### NASTAVOVACÍ PRVKY

Na zadní straně ovládací jednotky jsou tři nastavovací prvky (viz obr. 4):

#### a) SENS (citlivost)

Tento prvek slouží k nastavení optimálního dosahu např. v případě, kdy dochází k nežádoucímu spínání působením rušivých vlivů (světelné nebo tepelné zdroje, pohyb zvířat apod.). V pravé krajní poloze je citlivost nejvyšší, v levé krajní poloze se sníží cca 10x.

#### b) \* / C (prahová hladina okolního osvětlení)

Automatický režim je aktivní, je-li úroveň osvětlení v místě instalace nižší než nastavená hodnota. Při vyšší úrovni okolního osvětlení je přístroj deaktivován (výstup nesepe ne ani v případě detekce pohybu). Při nastavení do levé krajní polohy (\*) přístroj spíná prakticky za jakéhokoliv osvětlení, v pravé krajní poloze (C) spíná pouze za tmy.

#### c) TIME (zpoždění vypnutí)

Pomocí tohoto prvku se nastavuje doba, po kterou bude svítidlo zapnuto od okamžiku ukončení detekce pohybu. Doba lze nastavit cca od 5 sekund do 10 minut. Poloha ve středu rozsahu odpovídá cca 75 s.

## Automatický spínač s infrapassivním snímačem pohybu

SK

Návod na inštaláciu a používanie

### TECHNICKÉ ÚDAJE

Napájacie napätie:	230 V AC, 50 Hz
Spínací prvok:	relé
Spínaný výkon:	750 W pre vakuové / halogenové žiarovky 230 V 500 VA pre halogenové žiarovky na malé napätie (pripojené cez transformátor) 350 VA pre nekompenzované žiarivky
Oneskorenie vypnutia:	cca 5 s až 10 min
Snímacia charakteristika:	vodorovná rovina (viď obr. 1)
Práh osvetlenia:	cca 1 až 1000 lx
Výška inštalácie:	1,2-1,5 m
Istenie (*):	F4/1500A 250 V
Prierez vodičov:	max. 2,5 mm <sup>2</sup> (skrutkové svorky)
Stupeň krytia:	IP 20
Prevádzková teplota:	-10 °C až +55 °C

(\*)... V poistkovom puzdre prístroja je vložená jedna náhradná poistka.

### POPIS FUNKCIE

Pri stroji je určený na bezdotykové ovládanie elektrických spotrebičov (svietidiel). Infrapassivny snímač prijíma žiarenie v infračervenej oblasti spektra, ktoré je pre ľudské oko neviditeľné. Ak snímač zaregistruje zmenu, ktorú vyvolá napr. pohyb osoby v oblasti dosahu (viď obr. 1), dojde k zapnutiu výstupu. Ak pohyb ustane, po určitom nastavitelnom čase sa výstup vypne.

### Upozornenie:

U všetkých pasívnych infračervených snímačov pohybu je fyzikálne podmienené, že maximálnej citlivosti detekcie sa dosahuje pri pohyboch v smere kolmom na spojnicu medzi snímačom a snímaným objektom. Pri približovaní spredu sa dosah podstatne zmenšuje. Dosah infrapassivneho spínača je závislý aj na ďalších okolnostiach, ako je rýchlosť pohybu, teplota okolia, prítomnosť rušivých zdrojov tepla (topné telesá, svietidlá apod.).

### INŠTALÁCIA

Pripojenie prístroja k elektrickej sieti môže vykonávať iba pracovník so zodpovedajúcou elektrotechnickou kvalifikáciou.

Pred začiatkom inštalácie vypnite sieťové napájacie napätie!

#### Pripojenie a montáž

Pri stroji je určený na montáž do typizovanej zapustenej elektroinstalačnej krabice s hĺbkou min. 40 mm.

Pri stroji vyberte z obalu a oddelíte od seba ovládaciu jednotku (obr. 3-a) a silovú časť (b). Pripojte vodiče (obr. 2).

Pri paralelnom zapojení prístrojov zostáva maximálna záťaž rovnaká ako pre jeden spínač.

Silovú časť upevnite do inštaláčnej krabice tak, aby pripojovacie svorky smerovali dole. Nastavte regulačné prvky na zadnej strane ovládací jednotky (obr. 3-a) – viď kap. „Nastavovacie prvky“. Na silovú časť priložte rámeček (c) – nie je súčasťou dodávky. Ovládaciu jednotku zasuňte opatrné konektorom do silovej časti.

**Pozn.:** Po pripojení napájacieho napätia (příp. po nasadení ovládací jednotky na silovú časť pod napätím) prístroj zopne cca na 40 s. Potom prejde do automatického režimu.

#### Demontáž

Ovládaciu jednotku (obr. 3-a) snímte opatrným vsunutím vhodného nástroja medzi jej bok a rámeček (c), príp. ťahom za rámeček.

### PREVÁDZKOVÉ REŽIMY

#### a) Automatický režim

Ak snímač zaregistruje pohyb a ak je súčasne intenzita okolitého osvetlenia nižšia ako nastavená, dojde k zapnutiu výstupu. Pri stroji vypne, až keď osoba sledovaný priestor opustí alebo v ňom zostane bez pohybu. K vypnutiu nedôjde okamžite, ale až po uplynutí nastavitelného oneskorenia vypnutia. Nastavovacie prvky sú na zadnej strane ovládací jednotky – viď ďalej.

#### b) Ručný režim

Na prednej strane ovládací jednotky sa nachádza tlačidlo (obr. 3-d), ktorým je možno nastaviť časovo obmedzené zopnutie, nezávislé na pohybe osôb. Jedným stlačením sa nastaví zopnutie na 15 minút, každým ďalším stlačením sa nastavená doba predĺži o 15 minút (max. doba je 1 hodina). Po uplynutí nastaveného času sa prístroj vráti do automatického režimu.

Nastavený čas je možné kedykoľvek zrušiť stlačením tlačidla na dobu dlhšiu ako 2 s (vynulovanie je indikované vypnutím svietidla). Po uvoľnení tlačidla prístroj prejde do automatického režimu.

### NASTAVOVACIE PRVKY

Na zadnej strane ovládací jednotky sú tri nastavovacie prvky (viď obr. 4):

#### a) SENS (citlivosť)

Tento prvok slúži k nastaveniu optimálneho dosahu napr. v prípade, keď dochádza k nežádúcemu spínaniu působením rušivých vplyvov (svetelné alebo tepelné zdroje, pohyb zvierat apod.). V pravej krajnej poloze je citlivosť najvyššia, v ľavej krajnej poloze sa zníži cca 10x.

#### b) \* / C (prahová hladina okolitého osvetlenia)

Automatický režim je aktívny, ak je úroveň osvetlenia v mieste inštalácie nižšia ako nastavená hodnota. Pri vyššej úrovni okolitého osvetlenia je prístroj deaktivovaný (výstup nezopne ani v prípade detekcie pohybu). Pri nastavení do ľavej krajnej polohy (\*) prístroj spína prakticky za akéhokoľvek osvetlenia, v pravej krajnej poloze (C) prístroj spína iba za tmy.

#### c) TIME (oneskorenie vypnutia)

Týmto prvkom sa nastavuje čas, počas ktorého zostane výstup zapnutý od okamihu ukončenia detekcie pohybu. Čas je možné nastaviť cca od 5 sekúnd do 10 minút. Poloha v strede rozsahu odpovedá asi 75 s.

## Automatic Passive Infrared Switch

(GB)

### Instructions for installation and use

#### TECHNICAL DATA

Nominal voltage:	230 V AC, 50 Hz
Switching element:	relay
Nominal output:	750 W for incandescent / halogen lamps 230 V 500 VA for low-voltage halogen lamps (connected via a transformer) 350 VA for uncompensated fluorescent lamps approx. 5 sec. to 10 min.
Switch-off delay:	
Detection characteristics:	horizontal plane (see Fig. 1)
Response threshold:	approx. 1 to 1000 lx
Installation height:	1,2 to 1,5 m
Fuse (*):	F4/1500 A 250 V
Conductor cross-section:	max. 2,5 mm <sup>2</sup> (screw-type terminals)
Protection level:	IP 20 (acc. to EN 60529)
Ambient temperature:	-10 °C to +55 °C

(\*)... There is one spare cut-out fuse in the fuse case inside the device.

#### OPERATING PRINCIPLE

The device is designed to switch on/off electrical appliances (luminaires) without manual control. The sensor receives invisible infrared radiation. If it detects a change caused e.g. by movement of human being in the detection zone (see Fig. 1), the output switches on. Provided no movement is detected any longer, the output switches off after elapsing the adjustable switch-off delay.

#### Warning:

For physical reasons, this device, as all PIR movement detectors, guarantees an optimal detection when it is passed by tangentially (perpendicularly to the joint between the sensor and the object being detected). When approached frontally, the detection range is reduced considerably. The detection range also depends on other conditions, as movement velocity, ambient temperature, disturbing heat sources (heaters, luminaires etc.).

#### INSTALLATION

*Installation may only be carried out by qualified electricians.  
Disconnect supply voltage before you start installing the device!*

#### Wiring and mounting

The device is to be installed into a conventional flush-mounting wall box (min. depth of 40 mm) using fastening screws (the holes are 60 mm apart) or using claws.

Take the device out of the box and separate the control unit (Fig. 3-a) from the power unit (b). Attach wires (Fig. 2).

*In parallel connection, the maximum load is the same as for one device.*

Fasten the power unit in the FM box so that the terminals point downwards. Set the adjusting elements on the rear side of the control unit (Fig. 3-a) – see chapter "Adjusting elements". Fit the frame (c) to the power unit and attach the control unit by inserting the plug carefully. The frame is not delivered with the device.

**Note:** The device will switch on for approx. 40 sec. and then it will switch to the automatic mode when supply voltage is applied (or when the control unit is attached to the power unit under supply voltage).

#### Dismounting

To remove the control unit (Fig. 3-a) slide a suitable tool in the notches provided on its left and right sides, or pull the frame (c) with the control unit.

#### MODES OF OPERATION

##### a) Automatic mode

If the current ambient brightness level is lower than the threshold and a movement is detected at the same time, the output will switch on. The device will switch off after the person has left the detection zone or remained still in it. However, it does not switch off instantly, but after elapsing the adjustable switch-off delay.

Adjusting elements are on the rear side of the control unit – see below.

##### b) Manual mode

The pushbutton (Fig. 3-d) on the front side of the control unit enables to switch on the light for a certain time period, irrespective of detected movements. The device switches on for 15 minutes when the button is pressed once. Another 15 minutes is added by each pressing the pushbutton (max. time period is 1 hour). The automatic mode is resumed after the time period has elapsed.

The time period can be reset anytime by pressing the pushbutton for longer than 2 sec. (reset is indicated by switching-off the luminaire). After the pushbutton has been released, the automatic mode will be resumed.

#### ADJUSTING ELEMENTS

There are 3 adjusting elements (Fig. 4) on the rear side of the control unit:

##### a) SENS (sensitivity)

The optimum range can be set by this element, e.g. when disturbing influences (light or heat sources, movement of animals etc.) cause undesirable switching operations. The maximum sensitivity is reached in the most right position. In the most left position, the sensitivity is approx. ten times lower.

##### b) \* / C (threshold ambient brightness level – photosensitivity)

If the current ambient brightness level is lower than the threshold, the automatic mode is enabled. If the ambient brightness level is higher, the device is deactivated (the output will not switch on even if a movement is detected). When in the most left position (\*), the output is active nearly at any ambient brightness level. When in the most right position (C), the output is active only in the dark.

##### c) TIME (switch-off delay)

This element enables to set for how long the output remains still active since the movement detection has been stopped. It can be set approx. from 5 sec. to 10 min. Approx. 75 sec. will be set in the central position.

## Automatyczny włącznik

(PL)

### z pasywnym czujnikiem podczerwieni

#### Instrukcja instalacji i obsługi

#### DANE TECHNICZNE

Napięcie zasilania:	230 V AC, 50 Hz
Element przełączający:	przełącznik
Moc załączana:	750 W – żarówki próżniowe / halogenowe 230 V 500 VA – niskonapięciowe żarówki halogenowe (zasilane przez transformator) 350 VA – świetlówki nie kompensowane
Opóźnienie wyłączenia:	od ok. 5 s do 10 min
Charakterystyka pola działania:	płaszczyzna pozioma (patrz rys. 1)
Próg oświetlenia:	ok. 1 do 1000 lx
Wysokość instalacji:	1,2-1,5 m
Zabezpieczenie (*):	F4/1500 A 250 V
Przekrój przewodów:	maks. 2,5 mm <sup>2</sup> (zaciski śrubowe)
Stopień ochrony:	IP 20 (według EN 60529)
Temperatura pracy:	-10 °C do +55 °C

(\*)... W przyrządzie w uchwycie jest włożony jeden bezpiecznik zapasowy.

#### OPIS DZIAŁANIA

Przyrząd jest przeznaczony do bezdotykowej obsługi odbiorników elektrycznych (oświetlenia). Pasywny czujnik podczerwieni odbiera promieniowanie w podczerwonej części spektrum, które jest niewidzialne dla ludzkiego oka. Jeżeli czujnik zarejestruje zmianę, którą jest wywołana na przykład ruchem osoby w jego polu widzenia i zasięgu (patrz rys. 1), dojdzie do załączenia wyjścia. Jeżeli ruch zaniknie, wyjście po nastawionym czasie zostanie rozłączone.

#### Uwaga:

Wszystkie pasywne czujniki podczerwone ruchu, co jest uwarunkowane prawami fizyki, są maksymalnie czule na ruch poprzeczny (prostopadły do linii łączącej czujnik i śledzony obiekt). W przypadku zbliżania się na wprost do czujnika zasięg jego znacznie się zmniejsza. Zasięg czujnika podczerwieni zależy również od innych okoliczności takich, jak prędkość ruchu, temperatura otoczenia, obecność zakłócających źródeł ciepła (grzejniki, lampy itp.).

#### INSTALACJA

*Przyrząd może podłączać do sieci elektrycznej wyłącznie osoba z odpowiednimi kwalifikacjami elektrotechnicznymi.*

*Przed rozpoczęciem instalacji wyłączyć napięcie zasilania!*

#### Podłączenie i montaż

Przyrząd jest przeznaczony do montażu w typowej podtynkowej puszcze instalacyjnej (min. głębokość 40 mm).

Po wyjęciu wyrobu z opakowania oddzielić jednostkę sterującą (rys. 3-a) i część siłową (b). Podłączyć przewody (rys. 2).

*W przypadku równoległego połączenia kilku czujników maksymalne obciążenie pozostaje takie samo, jak pojedynczego przyrządu.*

Część siłową umocować w puszcze instalacyjnej, aby zaciski były skierowane w dół. Nastawić elementy regulacyjne na tylnej stronie jednostki sterującej (rys. 3-a) – patrz rozdz. "Elementy regulacyjne". Na część siłową założyć ramkę (c) – nie wchodzi ona w zakres dostawy. Jednostkę sterującą wsunąć ostrożnie konektorem do części siłowej.

**Uwaga:** Po podłączeniu napięcia zasilania (ew. po założeniu jednostki sterującej na część siłową pod napięciem) czujnik włączy się na ok. 40 s. Następnie przełączy się w tryb automatyczny.

#### Demontaż

Jednostkę sterującą (rys. 3-a) zdjąć wsuwając odpowiednie narzędzie między jej bok i ramkę (c), ew. ciągnąc za ramkę.

#### TRYBY PRACY

##### a) Tryb automatyczny

Jeżeli czujnik zarejestruje ruch a intensywność oświetlenia jest niższa, niż nastawiona, dojdzie do włączenia wyjścia. Przyrząd wyłączy po opuszczeniu śledzonej przestrzeni lub pozostaniu przez osobę bez ruchu. Do wyłączenia nie dojdzie natychmiast, ale aż uplynie nastawiony czas opóźnienia wyłączenia.

Elementy regulacyjne znajdują się na tylnej stronie jednostki sterującej – patrz poniżej.

##### b) Tryb ręczny

Na przedniej ścianie jednostki sterującej znajduje się przycisk (rys. 3-d), którym można wymusić czasowe załączenie, niezależnie od ruchu osób. Jednym naciśnięciem nastawi się włączenie przełącznika na 15 minut, każdym następnym nastawiony czas wydłuża się o 15 minut (maks. czas wynosi 1 godzinę). Po upływie nastawionego czasu czujnik powraca do trybu automatycznego.

Nastawiony czas można w dowolnym momencie skasować naciskając przycisk przez czas ponad 2 s (wyzerowanie jest sygnalizowane wyłączeniem oświetlenia). Po puszczeniu przycisku przyrząd przełączy się w tryb automatyczny.

#### ELEMENTY REGULACYJNE

Na tylnej stronie jednostki sterującej znajdują się trzy elementy regulacyjne (patrz rys. 4):

##### a) SENS (czułość)

Ten element służy do nastawiania optymalnego zasięgu, np. w przypadku, kiedy dochodzi do niepożądanego włączenia pod wpływem czynników zakłócających (źródła światła lub ciepła itp.). W prawej skrajnej pozycji czułość jest najwyższa, w lewej skrajnej pozycji jest ok. 10x niższa.

##### b) \* / C (poziom próg oświetlenia otoczenia)

Tryb automatyczny jest aktywny, jeżeli poziom oświetlenia w miejscu instalacji jest niższy, niż nastawiona wartość. Przy wyższym poziomie oświetlenia przyrząd jest nieaktywny (nie włącza wyjścia nawet w przypadku wykrycia ruchu). Przy nastawieniu w lewej skrajnej pozycji (\*) przyrząd włącza praktycznie przy jakimkolwiek oświetleniu, w prawej skrajnej pozycji (C) włącza tylko w ciemnościach.

##### c) TIME (opóźnienie wyłączenia)

Za pomocą tego elementu nastawia się czas, przez jaki światło będzie włączone od chwili zarejestrowania ruchu. Czas można nastawić od ok. 5 sekund do 10 minut. Pozycja pośrodku zakresu odpowiada ok. 75 s.

## Автоматический выключатель

(RU)

### с инфракрасным датчиком движения

#### Инструкция по установке и использованию

#### ТЕХНИЧЕСКИЕ ДАННЫЕ

Напряжение питания:	~230 В, 50 Гц
Элемент включения:	реле
Мощность включения:	750 Вт для вакуумных / галогенных ламп 230 В 500 ВА для галоген. ламп для малого напряжения (подключенных через трансформатор) 350 ВА для некомпенсированных ламп
Задержка отключения:	от 5 сек до 10 мин
Характеристика детектирования:	горизонтальная плоскость (см. рис. 1)
Порог освещенности:	от 1 до 1000 люкс
Высота установки:	1,2-1,5 м
Предохранитель (*):	F4/1500 А 250 В
Сечение проводов:	макс. 2,5 мм <sup>2</sup> (винтовые клеммы)
Степень защиты:	IP 20 (для EN 60529)
Рабочая температура:	-10 °C до +55 °C

(\*)... В предохранительном чехле находится один запасной предохранитель.

#### ОПИСАНИЕ ФУНКЦИЙ

Устройство предназначено, для управления электрическими потребителями (светильниками) без касания. Инфракрасный датчик принимает излучение в инфракрасной части спектра, которое невидимо для человеческого глаза. Если датчик зарегистрирует изменения, которые вызывают движения, например человека в области досягаемости (см. рис. 1), то произойдет включение выходного устройства. При прекращении движения, выходное устройство после определенного времени отключится.

#### Предупреждение:

У всех пассивных инфракрасных датчиков движения физически определено, что максимальная чувствительность детектирования достигается при касательных движениях (перпендикулярных между датчиком и детектируемым объектом). При фронтном приближении дальность детектирования датчика ощутимо снижается. Дальность детектирования инфракрасного датчика зависит и от других обстоятельств, таких как скорость передвижения, окружающая температура, наличие тепловых источников помех (отопительные устройства, светильники и т.д.).

#### УСТАНОВКА

*Подключение устройства к электрической сети имеет право проводить только лицо с соответствующей электротехнической квалификацией.*

*Перед началом установки выключить напряжение питания!*

#### Подключение и монтаж

Устройство предназначено для монтажа в типовую внутреннюю электрическую установочную коробку (мин. глубина 40 мм).

После распаковки изделия отделить друг от друга управляющий элемент (рис. 3-а) и силовую часть (b). Подключите проводку (рис. 2). *При параллельном подключении устройств максимальная нагрузка остается такая же, как и для одного устройства.*

Силовую часть установите в установочную коробку так, чтобы соединительные клеммы были направлены вниз. Установите элементы регулировки на тыльной стороне управляющей части (рис. 3-а) – см. главу "Элементы установки". На силовую часть установите рамку (c) – не является частью поставки. Управляющую часть установите разъемом в силовую часть.

**Примечание:** После подключения питающего напряжения (при установке управляющей части на силовую часть под напряжением) устройство включится, приблизительно на 40 сек. После этого перейдет в автоматический режим.

#### Демонтаж

Управляющую часть (рис. 3-а) отсоединить, засунув пригодный инструмент между её боковой и рамкой (c), или потянув за рамку.

#### РАБОЧИЕ РЕЖИМЫ

##### a) Автоматический режим

При регистрации датчиком движения и одновременно при сниженном, чем установленное окружающем освещении, произойдет включение выходного устройства. Устройство отключится, если объект покинет зону контроля, или находится в ней без движения. Отключение не произойдет мгновенно, а только по истечению установленной задержки выключения.

Регулировочные элементы находятся на тыльной стороне управляющей части – см. далее.

##### b) Ручной режим

На передней стенке управляющей части находится кнопка (рис. 3-d), которой можно установить временное ограничение включения, независимо от движения объекта. При одном нажатии устанавливается время включения 15 минут, при каждом повторном нажатии время увеличится на 15 минут (макс. время 1 час). После истечения установленного периода устройство вернется в автоматический режим.

Установленный временной период можно в любое время отменить нажатием кнопки на время более чем 2 сек. (обнуление индицируется снижением интенсивности освещения светильника). После отпущения кнопки устройство перейдет в автоматический режим.

#### ЭЛЕМЕНТЫ УСТАНОВКИ

На тыльной стороне управляющей части находятся три регулировочных элемента (см. рис. 4):

##### a) SENS (чувствительность)

Этот элемент предназначен для установки оптимальной зоны детектирования, например в случае, когда происходит ложное срабатывание под воздействием различных влияний (световые или тепловые источники и т.д.). В правом крайнем положении чувствительность самая высокая, в крайнем левом положении уменьшится приблизительно на 10х.

##### b) \* / C (пороговый уровень окружающего освещения)

Автоматический режим активизируется, если уровень освещения в месте размещения устройства ниже установленной величины. При более высоком уровне окружающего освещения устройство деактивируется (выходное устройство не включится и при регистрации движения). При установке в крайнее левое положение (\*) устройство включается практически при любом освещении, а в правом крайнем положении (C) включается только при темноте.

##### c) TIME (задержка отключения)

С помощью этой кнопки устанавливается временной период, за время которого светильник будет включен с момента окончания детектирования движения. Период можно установить от 5 секунд до 10 минут. Среднее положение установки соответствует, приблизительно 75 сек.