

Rx8 DIN

Rx8 DIN/232

CZ osmikanálový přijímač
GB Eight-channel receiver



ENIKA spol. s r.o.
Nádražní 609, 509 01 Nová Paka, Czech Republic
Telefon: +420 493 77 33 11, Fax: +420 493 77 33 22
E-mail: enika@enika.cz, http://www.enika.cz

POPIS:

Přijímač (obr.1) lze použít k ovládání až osmi libovolných spotřebičů pomocí vysílačů řady BOSys. Pro ovládání více spotřebičů je nutné použít příslušný počet vlečných modulů Rn1 DIN (max. 15 ks). Zařízení jsou přizpůsobena k montáži do rozváděčů s DIN lištou.

UVEDENÍ DO PROVOZU:

1. na DIN lištu připevníte přijímač Rx8 DIN, Rx8 DIN/232
2. napravo od něho (co nejtěsněji) příslušný počet vlečných modulů Rn1 DIN
3. zapojte přijímač dle obr.1
4. připravte si zvolené vysílač

ZÁPIS VYSÍLAČE DO PAMĚTI PŘIJÍMAČE RESP. VLEČNÉHO MODULU:

FUNKCE ON (po každém stisku vysílače relé přijímače sepne nebo zůstane sepnuto)

FUNKCE OFF (po každém stisku vysílače relé přijímače rozezne nebo zůstane rozeznuto)

FUNKCE ON/OFF (po každém stisku vysílače relé přijímače střídavě sepne a rozezne)

FUNKCE PUSH (relé přijímače zůstane sepnuto po dobu držení vysílače – max. 25 s)

- 1x stiskněte tlačítko „PROG“ na přijímači. Indikováno svitem LED „REC“
- pomocí tlačítka „CHANNEL“ na přijímači zvolte kanál (kanály). Krátký stisk tlačítka „CHANNEL“ = výběr kanálu, dlouhý stisk tlačítka „CHANNEL“ = potvrzení výběru
- 1x stiskněte tlačítko „PROG“ na přijímači. Rozsvítí se tři horní LED.
- Opakovanými krátkými stisky tlačítka „PROG“ zvolte funkci – ta je určena kombinací tří horních LED! (viz. potisk na přijímači).
- 2x dlouze stiskněte zvolené tlačítko (tlačítka) vysílače.
- Současné blikání LED „REC“ a „CODE“ po tvrdí správnost zápisu

• 2x dlouze stiskněte zvolené tlačítko (tlačítka) vysílače.

FUNKCE TIMER (po stisku vysílače relé přijímače sepne na předem nastavenou dobu: 1 s ÷ cca 109 min):

- 1x stiskněte tlačítko „PROG“ na přijímači. Indikováno svitem LED „REC“
- pomocí tlačítka „CHANNEL“ na přijímači zvolte kanál (kanály). Krátký stisk tlačítka „CHANNEL“ = výběr kanálu, dlouhý stisk tlačítka „CHANNEL“ = potvrzení výběru
- 1x stiskněte tlačítko „PROG“ na přijímači. Rozsvítí se tři horní LED.
- Opakovanými krátkými stisky tlačítka „PROG“ zvolte funkci TIMER. Ta je určena

tab. 1, Chart 1:

Tx Tango	Tx Time 2	Tx Element 2	Tx Time 4	Tx Element 4	Tx Key
Tx Pocket 4	Tx Cross 4	Tx Signal U	Tx Signal C	Tx SignalU DIN	Tx Signal C DIN
Tx Keyboard	Tx Pocket 1				

kombinací tří horních LED! (viz. potisk na přijímači).

- 2x dlouze stiskněte zvolené tlačítko vysílače a pomocí hodinek začnete odměřovat čas (1 s ÷ cca 109 min). Je signalizováno blikáním LED „REC“ a „CODE“
- Odměr času ukončete stiskem tlačítka „PROG“ na přijímači.
- Současné blikání LED „REC“ a „CODE“ po tvrdí správnost zápisu

FUNKCE ROLETA – použitelná pouze pro kanály 1 a 2 současně

Jednotlačítkový režim (po stisku tlačítka vysílače se roleta připojená k přijímači chová následovně – Otevírá, stop, zavírá, stop...)

Dvoutlačítkový režim (horní tlačítko vysílače střídavě otevírá a zastavuje roletu, dolní tlačítko vysílače střídavě zavírá a zastavuje roletu)

- 1x stiskněte tlačítko „PROG“ na přijímači. Indikováno svitem LED „REC“
- pomocí tlačítka „CHANNEL“ na přijímači zvolte kanály 1 a 2. Krátký stisk tlačítka „CHANNEL“ = výběr kanálu, dlouhý stisk tlačítka „CHANNEL“ = potvrzení výběru
- 1x stiskněte tlačítko „PROG“ na přijímači. Rozsvítí se tři horní LED.
- Opakovanými krátkými stisky tlačítka „PROG“ zvolte funkci ROLETA. Ta je určena kombinací tří horních LED! (viz. potisk na přijímači).
- 2x dlouze stiskněte zvolené tlačítko (tlačítka) vysílače.
- Současné blikání LED „REC“ a „CODE“ potvrdí správnost zápisu

MAZÁNÍ:

Jednoho vysílače ze všech kanálů:

- 2x krátce stiskněte tlačítko „PROG“ na přijímači. Indikováno svitem LED „CODE“ a LED všech kanálů (CH1 – CH8).
- 2x stiskněte tlačítko (tlačítka) vysílače, který chcete vymazat. Kód vysílače se vymaže ze všech kanálů najednou.
- Současné bliknutí LED „REC“ a „CODE“ potvrdí vymazání příslušného vysílače (ostatní zůstanou v paměti).

Jednoho vysílače z jednotlivých kanálů:

- 2x krátce stiskněte tlačítko „PROG“ na přijímači. Indikováno svitem LED „CODE“ a LED všech kanálů (CH1 – CH8).
- pomocí tlačítka „CHANNEL“ na přijímači zvolte kanál (kanály), ze kterých chcete vysílač vymazat. Krátký stisk tlačítka „CHANNEL“ = výběr kanálu, dlouhý stisk tlačítka „CHANNEL“ = potvrzení výběru
- Do 30 s 2x stiskněte zvolené tlačítko (tlačítka) vysílače, které chcete vymazat.
- Současné bliknutí LED „REC“ a „CODE“ potvrdí vymazání příslušného vysílače (ostatní zůstanou v paměti).

Všech vysílačů:

- Stiskněte tlačítko „PROG“ přijímače

na více než 10 s. Indikováno následným blikáním LED „NO CODE“.

Servisní režim – výstupy lze ovládat bez použití vysílačů. Je nutné, aby toto prováděla pouze osoba seznámená se způsobem zapojení přijímače.

Výstupy lze pouze sepnout nebo rozepnout.

- pomocí tlačítka „CHANNEL“ na přijímači zvolte kanál (kanály), které chcete sepnout.
- Krátký stisk tlačítka „CHANNEL“ = výběr kanálu, dlouhý stisk tlačítka „CHANNEL“ = potvrzení výběru.
- 1x stiskněte tlačítko „PROG“ na přijímači a relé vybraného kanálu (kanálů) se sepne. K rozeznutí opět dojde po opětovném stisku tlačítka „CHANNEL“

Pozn. V případě problémů s dosahem připojte externí přijímač Rx Ext nebo Rx GP+anténa GP 433 (Indikováno LED „EXT./BAT.“) - není součástí dodávky.

Pozn. U provedení Rx8 DIN/232 je možné pomocí sériového přenosu dat po lince RS232 provádět prostřednictvím programu ENICOM (www.enika.cz/enicom) správu dat (kódů a funkcí) na připojeném PC.

UPOZORNĚNÍ!

Připojení (odpojení) přijímače ke spotřebiči mohou provádět alespoň pracovníci znalí podle §5 vyhlášky 50/1978 Sb.

Nelze použít jako bezpečnostní STOP tlačítko!

V případě použití komunikace RS232 nebo vnějšího přijímače je třeba zabezpečit oddělení silových vodičů od vodičů komunikace, antény a připojení vnějšího přijímače!

Enika spol. s r.o. tímto prohlašuje, že tento Rx8 DIN/Rx8 DIN232 je ve shodě se základními požadavky a dalšími příslušnými ustanoveními směrnice 1999/5/ES.



DESCRIPTION:

The receiver (Fig. 1) is intended for control of up to eight appliances by means of transmitters of BOSys series. In order to control more appliances, you need to apply the particular number of tow modules Rn1 DIN (max. 15 pieces). The devices are adjusted for installation in switchboards with a DIN bar.

PUTTING INTO OPERATION:

1. Install the receiver Rx8 DIN, Rx8 DIN/232 on the DIN bar
2. To the right (as close as possible), place the particular number of tow modules Rn1 DIN
3. Connect the receiver (Fig. 1)
4. Prepare the selected transmitter

HOW TO RECORD THE TRANSMITTER IN THE RECEIVER MEMORY (OR IN THE TOW MODULE):

FUNCTION ON (after each push of the transmitter, the receiver relay switches on or stays switched on)

FUNCTION OFF (after each push of the transmitter, the receiver relay switches off or stays switched off)

FUNCTION ON/OFF (after each push of the transmitter, the receiver relay alternatively switches on and off)

FUNCTION PUSH (the receiver relay stays switched on for the time while the transmitter button is on hold – max. 25 s)
Push the receiver button “PROG” once the diode “REC” gets lit.

obr. 1, Fig.1:

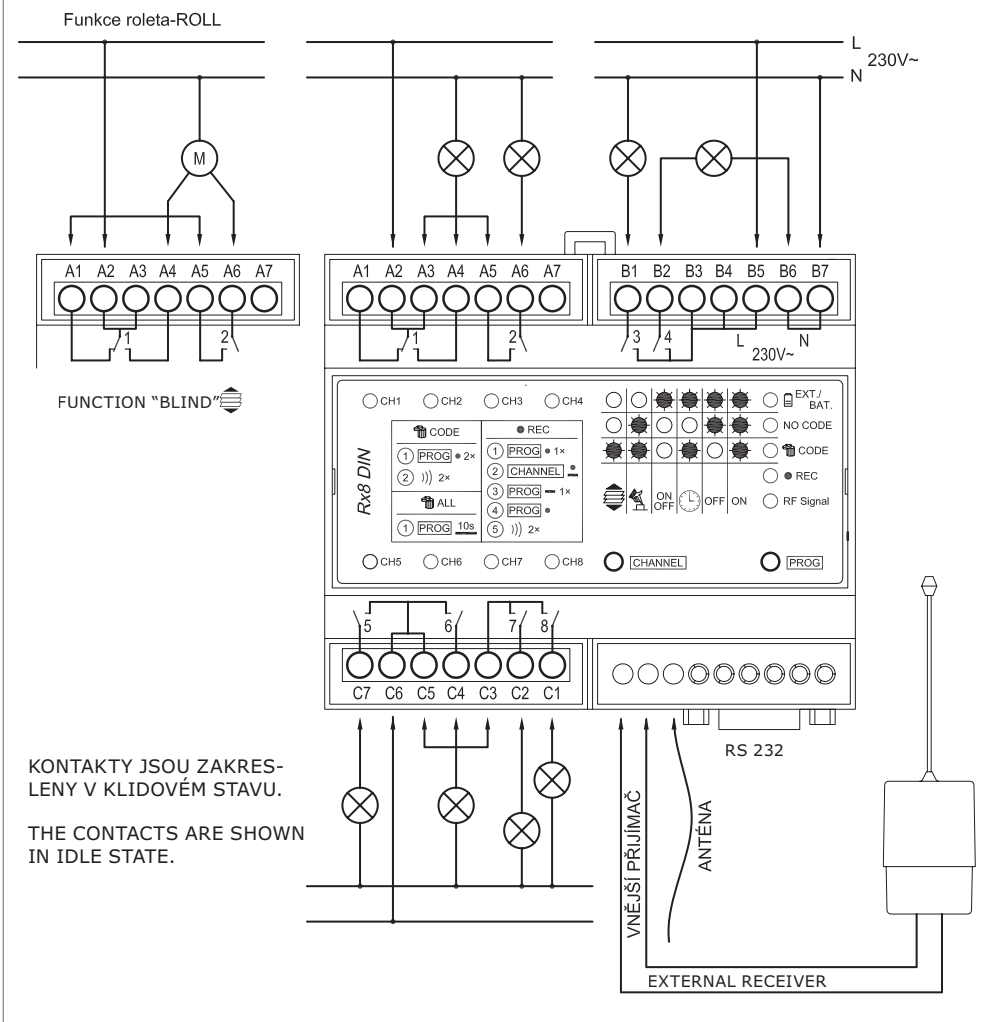

- By means of the receiver button "CHANNEL", select the channel (channels). A short push of the button "CHANNEL"= selection of the channel; a long push of the button "CHANNEL"= confirmation Push the receiver button "PROG" once three upper LEDs get lit.
- By repeated short push of the button "PROG", select the function – it is determined by the combination of the three upper LEDs! (See the print on the receiver).
- Push the selected button (buttons) on the transmitter twice (long push).
- Correct record is confirmed by LEDs "OUTPUT"and "REC"flashing.
- 🕒 **FUNCTION "TIMER"** (after a push of the transmitter, the receiver relay switches on, for the pre-set time: 1 s ÷ approx. 109 min): push the receiver button "PROG" once. The diode "REC" gets lit.
- By means of the receiver button "CHANNEL", select the channel (channels). A short push of the button "CHANNEL"= selection of the channel; a long push of the button "CHANNEL"= confirmation Push the receiver button "PROG" once three upper LEDs get lit.
- By repeated short push of the button "PROG", select the function TIMER. The function is determined by the combination of the three upper LEDs! (See the print on the receiver).
- Push the selected transmitter button twice (long push). Using a clock, start measuring time (1 s ÷ approx. 109 min). This is indicated by the diodes "REC"and "CODE"flashing.
- Finish the time measurement by a push of the receiver button "PROG".
- Correct record is confirmed by LEDs "REC"and "CODE"flashing.
- FUNCTION "BLIND"** – applicable only for channels 1 and 2 at a time
- One-button mode** (after a push of the transmitter button, the reaction of the blind connected to the receiver is as follows: Open, stop, close, stop....)
- Two-button mode** (the upper button of the transmitter alternatively opens and stops the blind, while the bottom button of the transmitter alternatively closes and stops the blind) Push the receiver button "PROG" once the diode

- "REC" gets lit.
- By pushing the button "CHANNEL", select the channels 1 and 2. A short push of the button "CHANNEL" = selection of the channel; a long push of the button "CHANNEL"= confirmation Push the receiver button "PROG" once three upper LEDs get lit.
- By repeated short push of the button "PROG", select the function BLIND. The function is determined by the combination of the three upper LEDs! (See the print on the receiver).
- Push the selected button (buttons) on the transmitter twice (long push).
- Correct record is confirmed by LEDs "REC"and "CODE"flashing.
- DELETION**
- One transmitter deleted out of all channels**
- push the button "PROG" on the receiver once (for a short time) This is indicated by the LED "CODE" and LEDs by all channels (CH1 – CH8) lit.
- Push the button (buttons) of the transmitter you need to delete twice. The transmitter code is deleted from all channels at a time.
- The diodes "REC"and "CODE"flashing mean confirmation that the transmitter has been deleted (the others stay in the memory).
- One transmitter deleted out of individual channels**
- push the button "PROG" on the receiver once (for a short time) This is indicated by the LED "CODE" and LEDs by all channels (CH1 – CH8) lit.
- By means of the receiver button "CHANNEL", select the channel (channels) from whose you need to delete the transmitter. A short push of the button "CHANNEL"= selection of the channel; a long push of the button "CHANNEL"= confirmation
- Within 30, push the button (buttons) of the transmitter you need to delete twice.
- The diodes "REC"and "CODE"flashing mean confirmation that the transmitter has been deleted (the others stay in the memory).
- All transmitters**
- Push the receiver button "PROG" for more than 10 s. After that, the LED "NO CODE" starts flashing. Service mode – you may control the outputs without transmitters. This operation may be only performed by a person trained for the receiver connections.
- Outputs may be switched on or off only.**

Technická data/Technical data:	Rx8 DIN, Rx8 DIN 232
Počet kanálů/Number of channels:	8 1 přepínací kontakt/switch over contact 7 spínacích kontaktů/make contacts
Max. spínaný výkon/Output power:	8 x 10 A
Ztrátový výkon/Power dissipation:	max. 5,5 W
Napájení/Power supply:	230 V/50 Hz
Provozní kmitočet/Frequency:	433,92 MHz
Krytí:	IP20
Izolační vzdálenost mezi skupinami svorek/ Insulating distance among groups of terminals A1-6 « B1-7, A1-6 « C1-7, B1-7 « C1-7:	min. 6,5 mm
Provozní teplota/Operating temperature:	-10 + +55 °C
Max. počet kódů/Max. number of codes:	384
Připojovací svorky/Terminal block:	max. 2,5 mm ²
Maximální počet modulů v řadě/Max. No tow modules:	1 přijímač/receiver + 15 vlečných modulů/tow modules
Doba sepnutí CH1 a CH2 ve funkci roleta-ROLL/ Time of switching ON for „BLIND“ function	3 min
Zařízení lze provozovat na základě VO-R/10/08.2005-24 a za podmínek v něm uvedených.	
Na zařízení není dovoleno provádět dodatečné technické úpravy. It is forbidden to do any technical modifications on the device.	
EXM 433 CE	

ENIKA **Prohlášení o shodě**

Výrobce: ENIKA spol. s r.o.
509 01 NOVÁ PAKA, Nádražní 609
IČO: 15055761

tímto prohlašuje, že výrobek

typové označení: Rx 1 DIN, Rx 1 DIN/232,
Rx 8 DIN, Rx 8 DIN/232,
Rn 1 DIN

specifikace: ---
druh výrobku: přijímač dálkového ovládání

pásmo přeladitelnosti: 433,05 až 434,79 MHz
citlivost: - 100 dBm

- je ve shodě se základními požadavky NV 426/2000 Sb. v platném znění
- odpovídá základním požadavkům a dalším ustanovením evropské
direktivy 1999/5/ES (R&TTE) (Směrnice o rádiových zařízeních a
telekomunikačních koncových zařízeních a vzájemném uznávání
jejich shody)
- splňuje požadavky těchto norem a předpisů:

rádiové parametry: ČSN EN 300220-3:2000
EMC: ČSN EN 60669-2-1:01 ed.2
ČSN EN 55014-1
ČSN EN 61000-3-2: 01
ČSN EN 61000-3-3: 97

elektrická bezpečnost: ČSN EN 60669-2-1:01 ed.2
čl. 8, 12, 13, 15, 16, 20, 21, 23, 24

Toto prohlášení je vydáno na výhradní odpovědnost výrobce.

V Nové Pace dne 24.06.2005

ing. Vladimír Mlýnský
řídící systému jakosti

- By means of the receiver button "CHANNEL", select the channel (channels) you need to switch on A short push of the button "CHANNEL"= selection of the channel; a long push of the button "CHANNEL"= confirmation Push the receiver button "PROG"; the relay of the selected channel switches on. It will be switched off after another push of the button "CHANNEL"
- Note:** If there is a trouble with range, connect an external receiver Rx Ext or Rx GP+ transmitting aerial GP 433 (LED "EXT./BAT.") – (not included in the supply).
- Note:** As for the Rx8 DIN/232, you may use the serial data transfer RS232 in order to use the program ENICOM (www.enika.cz/enicom) for data (codes and functions) administration on the PC. **CAUTION!** The connection (disconnection) between the receiver and the appliance may be performed by qualified person. **It is impossible to use as safety STOP button!**
- When the RS232 communication or external receiver is used it is necessary to ensure the separation between the power conductors and the conductors of RS232, aerial and external receiver!**

The company Enika spol. s r.o. declares that the Rx 8 DIN/Rx 8 DIN/232 is in compliance with the basic requirements and other relevant provisions of the Directive 1999/5/ES.