

# Rx Light 2

- CZ vestavný přijímač  
 SK vstavanyj prijimáč  
 GB built-in receiver  
 F récepteur encastrable  
 D Einbau-Empfänger  
 RUS вставное приемное устройство

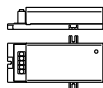

**ENIKA spol. s r.o.**  
 Nádražní 609, 509 01 Nová Paka, Czech Republic  
 Telefon: +420 493 77 33 11, Fax: +420 493 77 33 22  
 E-mail: enika@enika.cz, http://www.enika.cz

## POPIS:

Přijímač (obr.1) lze použít k ovládání dvou na sobě nezávislých el. spotřebičů pomocí vysílačů řady BOSys® (tab.1) používající přenosový protokol EXM 433®. Je určen pro přímé vestavění do spotřebiče.

## MONTÁŽ:

Připevněte přijímač pomocí šroubů, případně pomocí oboustranné lepicí pásky na vhodné místo tak, aby přijímač a zvláště pak jeho anténa nebyl ze strany příjmu signálu odstíněn např. kovovým předmětem!

## UVEDENÍ DO PROVOZU A ZÁPIS VYSÍLAČE DO PAMĚTI PŘIJÍMAČE:

- Připojte napájecí napětí (obr.2)
  - Do 30 s stiskněte 2x dvě (pravá nebo levá) tlačítka, příp. všechna tlačítka vysílače.
  - A to je vše!
- ### ZÁPIS DALŠÍHO VYSÍLAČE:
- Odpojte napájecí napětí nejméně na 30 s a znovu připojte.
  - Do 30 s stiskněte 2x dvě (pravá nebo levá) tlačítka, příp. všechna tlačítka dalšího vysílače.

Takto lze zapsat až tři vysílače. Zápis čtvrtého vysílače automaticky vymaže vysílač, který byl zapsán jako první.

## FUNKCE:

V případě stisku dvou tlačítek vysílače během zápisu se vysílač chová následovně:

- **horní tlačítko sepne a rozepne relé 2. kanálu.**
- **dolní tlačítko sepne a rozepne relé 1. kanálu.**

V případě stisku čtyř tlačítek vysílače během zápisu se vysílač chová následovně:

- **levé horní tlačítko sepne 1. kanál**
- **levé spodní rozepne 1. kanál**
- **pravé horní tlačítko sepne 2. kanál**
- **pravé spodní rozepne 2. kanál**

## UPOZORNĚNÍ!

Připojení (odpojení) přijímače ke spotřebiči mohou provádět alespoň pracovníci znalí podle §5 vyhlášky 50/1978 Sb. Nelze použít jako bezpečnostní STOP tlačítko!  
*Enika spol. s r.o. tímto prohlašuje, že tento Rx Light 2 je ve shodě se základními požadavky a dalšími příslušnými ustanoveními směrnice 1999/5/ES.*

## POPIS:

Přijímač (obr.1) sa používa na ovládanie dvoch na sebe nezávislých el. spotrebičov pomocou vysílačov BOSys (tab.1), ktoré používajú prenosový protokol EXM 433.

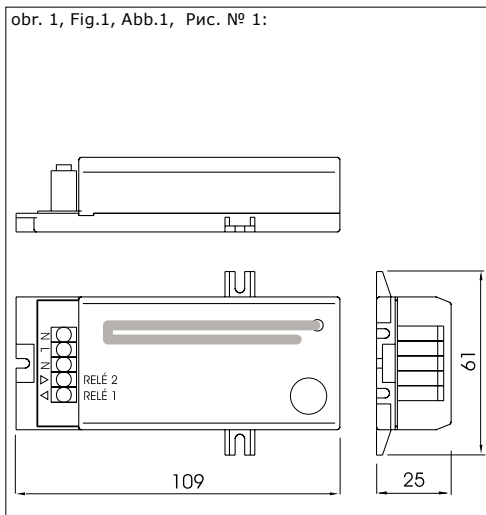

Je určený pre priame zabudovanie do spotrebiča.

## MONTÁŽ:

Pripevnite prijímač pomocou skrutiek, prípadne pomocou obojstrannej lepiacej pásky na vhodné miesto tak, aby prijímač a najmä jeho anténa nebola zo strany príjmu tienená kovovým predmetom!

## UVEDENIE DO PREVÁDZKY A ZÁPIS VYSÍLAČA DO PAMATI PŘIJÍMAČA:

- Pripojte napájacie napätie (obr. 2).
  - Do 30 s stlačte 2x po sebe dve pravé, resp. dve ľavé tlačidlá vysílača, prípadne všetky tlačidlá.
  - A to je všetko!
- ### ZÁPIS DALŠIEHO VYSÍLAČA:
- Odpojte napájacie napätie najmenej na 30 s.
  - Znova pripojte napájacie napätie.
  - Do 30 s stlačte 2x po sebe dve pravé, resp. dve ľavé tlačidlá vysílača, prípadne všetky tlačidlá.

Takto sa dajú zapísať až tri vysílače. Zápis štvrtého automaticky vymaže prvý zapísaný vysílač.

## FUNKCIE:

V prípade stlačenia dvoch tlačidiel vysílača pri zápise má vysílač nasledovné funkcie:

- horné tlačidlo zopne a rozopne relé 2. kanálu na výstupe prijímača
- dolné tlačidlo zopne a rozopne relé 1. kanálu.

V prípade stlačenia štyroch tlačidiel vysílača pri zápise má vysílač nasledovné funkcie:

- ľavé horné tlačidlo zopne relé 1. kanálu na výstupe prijímača
- ľavé dolné tlačidlo rozopne relé 1. kanálu
- pravé horné tlačidlo zopne relé 2. kanálu
- pravé dolné tlačidlo rozopne relé 2. kanálu.

UPOZORNENIE!  
 Pripojenie (odpojenie) prijímača k spotrebiču môžu vykonávať osoby s osvedčením min. elektrotechnik podľa paragrafu 21 vyhl. 718/2002 Zz.

Nesmie sa použiť ako bezpečnostné STOP tlačidlo!

*Enika spol. s r.o. týmto prehlasuje, že tento Rx Light 2 je v zhode so základnými požiadavkami a ďalšími príslušnými ustanoveniami smernice 1999/5/ES.*

*Enika spol. s r.o. declares that this Rx Light 2 is in compliance with the essential requirements and other relevant provisions of Directive 1999/5/EC.*

*Enika spol. s r.o. tímto prohlašuje, že tento Rx Light 2 je ve shodě se základními požadavky a dalšími příslušnými ustanoveními směrnice 1999/5/ES.*

## DESCRIPTION:

The receiver (Fig.1) may be used for a control of two independent electric appliances, using



tab. 1, Chart 1, Таб. №1:

Tx Tango	Tx Time 2	Tx Element 2	Tx Time 4	Tx Element 4	Tx Key
Tx Pocket 4	Tx Cross 4	Tx Signal U	Tx Signal C	Tx SignalU DIN	Tx Signal CDIN
Tx Keyboard					

transmitters series BOSys® (Chart.1) with a transmit protocol EXM 433®. It is intended for direct build-in in the appliance.

## ASSEMBLY:

Fix the receiver with screws, or with double-sided adhesive tape to a suitable place so that the receiver and specially its aerial were not shielded from the side of the signal incoming by e.g. a metal appliance!

## PUTTING INTO OPERATION AND RECORDING THE TRANSMITTER IN THE RECEIVER MEMORY:

- Connect to the power (Fig.2)
- Within 30 seconds, push twice the two (right or left) pushbuttons, or all pushbuttons of the transmitter.
- That's it!

## RECORDING ANOTHER TRANSMITTER:

- Disconnect the power for at least 30 seconds and connect again.
- Within 30 seconds push twice the two (right or left) pushbuttons, or all pushbuttons of the other transmitter.

This way, it is possible to record up to three transmitters. The recording by the fourth transmitter would automatically delete the transmitter that had been recorded first.

## FUNCTION:

If you push two buttons of the transmitter during the recording at the same time, the transmitter's behaviour will be as follows:

- The upper button will switch on and the relay of the second channel will be switched off.
- The bottom button will switch on and the relay of the first channel will be switched off.

If you push four pushbuttons of the transmitter during the recording at the same time, the transmitter's behaviour will be as follows:

- The left upper button will switch the first channel on
- The left bottom button will switch the first channel off
- The right upper button will switch the second channel on
- The right bottom button will switch the second channel off.

## WARNING!

Connection (disconnection) of the receiver to/from the appliance may be performed only by professional personnel with required electric qualifications. Disconnection must not be used for safety STOP!

*Hereby, Enika spol. s r.o., declares that this Rx Light 2 is in compliance with the essential requirements and other relevant provisions of Directive 1999/5/EC.*

## DESCRIPTION:

Il est possible d'employer le récepteur (Fig.1) à commander deux appareils électriques indépendants l'un de l'autre à l'aide des émetteurs de la série BOSys® (Table 1). Les émetteurs appliquent le protocole de transmission EXM



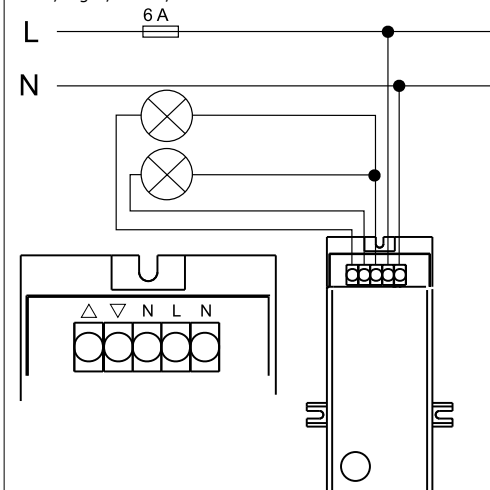

433®. Le récepteur est réservé à un encastrement direct dans un appareil.

#### MONTAGE:

Fixez le récepteur à l'aide de vis, éventuellement à l'aide d'un ruban adhésif réversible, à un point convenable de telle façon que le récepteur et surtout son antenne ne soient pas mis sous écran du côté de réception d'un signal, par ex. à cause d'un objet métallique!

#### MISE EN MARCHÉ ET INSCRIPTION DE L'ÉMETTEUR A LA MEMOIRE DE RÉCEPTEUR:

- Connectez une tension d'alimentation (Fig.2)
- Dans 30 secondes enfoncez 2x deux poussoirs (droits ou gauches), éventuellement tous les poussoirs d'émetteur.
- C'est tout!

#### INSCRIPTION D'UN AUTRE ÉMETTEUR:

- Déconnectez la tension d'alimentation pendant la durée au moins de 30 secondes et reconnectez.
  - Dans 30 secondes enfoncez 2x deux poussoirs (droits ou gauches), éventuellement tous les poussoirs d'un autre émetteur.
- De telle façon il est possible d'inscrire jusqu'à trois émetteurs. Une inscription d'un quatrième émetteur efface automatiquement l'émetteur qui a été inscrit le premier.

#### FONCTIONS:

En cas où vous enfoncez deux poussoirs d'émetteur durant une inscription l'émetteur se comporte de la manière suivante:

- le haut poussoir met le relais de la 2ème voie au contact et hors de contact;
- le poussoir bas met le relais de la 1ère voie au contact et hors de contact.

En cas où vous enfoncez quatre poussoirs d'émetteur durant une inscription l'émetteur se comporte de la manière suivante:

- le haut poussoir gauche met au contact la 1ère voie
- le poussoir bas gauche met hors de contact la 1ère voie
- le haut poussoir droit met au contact la 2ème voie
- le poussoir bas droit met hors de contact la 2ème voie

#### AVERTISSEMENT!

Une connexion (déconnexion) du récepteur à un appareil d'éclairage ne peuvent faire que les personnes ayant une qualification électrotechnique. Il n'est pas possible d'utiliser le STOP poussoir en qualité d'un poussoir de sécurité!

Par la présente Enika spol. s r.o. déclare que l'appareil Rx Light 2 est conforme aux exigences essentielles et aux autres dispositions pertinentes de la directive 1999/5/CE.

#### BESCHREIBUNG:

Der Empfänger (Abb. 1) kann für die Steuerung von Elektrogeräten mittels Sendern der Serie BOSys® (Tab. 1) mit Übertragungsproto-

koll EXM 433® verwendet werden. Der Empfänger ist zum Direkteinbau in das Elektrogerät vorgesehen.

#### MONTAGE:

Empfänger mittels Schrauben bzw. mit doppelseitigem Klebeband an geeigneter Stelle befestigen, so dass der Empfänger und vor allem dessen Antenne in Richtung des eingehenden Signals z. Bsp. nicht durch Metallgegenstände abgeschirmt wird!

#### INBETRIEBNAHME UND SPEICHERN DES SENDERS IM EMPFÄNGERSPEICHER:

- Versorgungsspannung anschließen (Abb. 2)
- Innerhalb von 30 s zwei Tasten (rechte oder linke) oder alle Sendertasten 2x betätigen.
- Das ist alles!

#### SPEICHERN WEITERER SENDER:

- Versorgungsspannung für mindestens 30 s abklemmen und erneut anschließen.
- Innerhalb von 30 s zwei Sendertasten (rechte oder linke) oder alle Sendertasten der weiteren Sender drücken.

Auf diese Weise können bis zu drei Sender eingespeichert werden. Die Speicherung eines vierten Senders führt automatisch zur Löschung des zuerst gespeicherten Senders.

#### FUNKTION:

Bei der Betätigung von zwei Sendertasten reagiert der Empfänger folgendermaßen:

- obere Taste – steuert Relais Kanal 2
  - untere Taste – steuert Relais Kanal 1
- Bei der Betätigung von vier Sendertasten während des Speicherns reagiert der Empfänger folgendermaßen:
- linke obere Taste – Relais Kanal 1 zieht an
  - linke untere Taste – Relais Kanal 1 fällt ab
  - rechte obere Taste – Relais Kanal 2 zieht an
  - rechte untere Taste – Relais Kanal 2 fällt ab

#### HINWEIS!

Ausschalten, jedoch nicht zur Helligkeitsregelung verwendet werden! Der Anschluss (Abklemmen) an den Verbraucher darf nur von Personen mit entsprechender elektrotechnischer Qualifikation vorgenommen werden. Nicht als Sicherheits-Aus-Schalter verwendbar. Hiermit erklärt Enika spol. s r.o. die Übereinstimmung des Gerätes Rx Light 2 mit den grundlegenden Anforderungen und den anderen relevanten Festlegungen der Richtlinie 1999/5/EG.

#### ОПИСАНИЕ:

Приемное устройство (Рис. № 1) возможно использовать для управления двумя независимых от себя электропотребителями с помощью передатчиков семейства ВО-Sys® (Таб. №1), использующих протокол передачи EXM 433®. Предназначено для непосредственной встройки в приемник.

#### МОНТАЖ:

Прикрепить приемное устройство с помощью винтов, или же с помощью двухсторонней клейкой ленты на пригодное место так, чтобы приемное устройство, а именно его антенна не были со стороны приема сигнала экранированы, например, металлическим предметом!

#### ВВЕДЕНИЕ В ЭКСПЛУАТАЦИЮ И ЗАПИСЬ ПЕРЕДАТЧИКА В ПАМЯТЬ ПРИЕМНИКА:



- Подключить питающее напряжение (Рис. № 2)

- До 30 с сжать 2x две (правые или левые) кнопки, или же все кнопки передатчика.
- А это все!

#### ЗАПИСЬ ДАЛЬНЕЙШЕГО ПЕРЕДАТЧИКА:

- Отключить питающее напряжение минимально на 30 с, а опять подключить.
- До 30 с сжать 2x две (правые или левые) кнопки, или же все кнопки дальнейшего передатчика.

Таким способом можно записать даже три передатчика. Запись четвертого передатчика автоматически сбросит

Technická data/Technical data:	Rx Light 2
Počet kanálů/Number of channels:	2
Max. spínaný výkon/Output power:	2 × 450 W 2 × 300 VA 2 × 250 VA
Napájení/Power supply:	230 V/50 Hz
Provozní kmitočet/Frequency:	433,92 MHz
Provozní teplota/Operating temperature:	0 ÷ +55 °C
Max. počet kódů/Max. number of codes:	3
Připojovací svorky/Terminal block:	max. 2,5 mm <sup>2</sup>
Zařízení lze provozovat na základě VO-R/10/08.2005-24 a za podmínek v něm uvedených	
Na zařízení není dovoleno provádět dodatečné technické úpravy. It is forbidden to do any technical modifications on the device.	
 	

передатчик, который был записан первым. **ФУНКЦИИ:**

В случае сжатия двух кнопок передатчика в течение записи, передатчик ведет себя нижеуказанным способом:

- верхняя кнопка замыкает и размыкает реле 2. канала.
- нижняя кнопка замыкает и размыкает реле 1. канала.

В случае сжатия четырех кнопок передатчика в течение записи, передатчик ведет себя нижеуказанным способом:

- левая верхняя кнопка замыкает 1. канал
- левая нижняя размыкает 1. канал
- правая верхняя кнопка замыкает 2. канал
- правая нижняя размыкает 2. канал

#### ПРЕДУПРЕЖДЕНИЕ!

Подключение (отключение) приемного устройства к приемнику могут осуществлять только лица с соответствующей электротехнической квалификацией. Нельзя использовать в виде кнопок безопасности СТОП!



#### Prohlášení o shodě

Výrobce:	ENIKA spol. s r.o. 509 01 NOVÁ PAKA, Nádražní 609 ICO: 15055761
typové označení:	Rx ILT, Rx Light 1, Rx Light 2, Rx Light 2B, Rx Light R
specifikace: druh výrobku:	--- vestavný přijímač dálkového ovládání
pásmo přeladitelnosti: citlivost:	433,05 až 434,79 MHz - 100 dBm
- je ve shodě se základními požadavky NV 426/2000 Sb. v platném znění	
- odpovídá základním požadavkům a dalším ustanovením evropské direktivy 1999/5/ES (R&TTE) (Směrnice o radiových zařízeních a telekomunikačních koncových zařízeních a vzájemném uznávání jejich shody)	
- splňuje požadavky těchto norem a předpisů:	
rádiové parametry:	ČSN EN 300220-3:2000
EMC:	ČSN EN 55022:2008
elektrická bezpečnost:	ČSN EN 60950-1:2003 čl. 1.7.2, 1.7.15, 4.2., 4.2.6, 4.5.2, 4.7.3 ČSN EN 60695-2-11:2001 ČSN EN 61010-1:95 + A2:97 čl. 5.1, 5.3, 5.4, 6, 6.1, 6.4, 6.5, 6.7, 6.8, 6.11, 8, 8.1, 8.2, 9, 10, 10.2, 14,
Toto prohlášení je vydáno na výhradní odpovědnost výrobce.	
V Nové Pace dne 26.04.2004	ing. Vladimír Miličský řídící systému jakosti