

Nabíjecí kabel DC - EV-T1G2CC-DC40A-5,0M10ASBK11



1105880

<https://www.phoenixcontact.com/cz/produkty/1105880>

Upozorňujeme, že zde uvedené údaje pocházejí z online katalogu. Úplné informace a údaje naleznete v uživatelské dokumentaci. Platí všeobecné podmínky použití pro stahování z internetu.



CHARX connect, Nabíjecí kabel pro stejnosměrný proud, s nabíjecím konektorem automobilu s otevřeným koncem vodiče, k nabíjení elektromobilů (EV) stejnosměrným proudem (DC), s připojeným CS kontaktem, s analogovými snímači teploty, CCS Typ 1, SAE J1772, IEC 62196-3, 40 A / 1000 V (DC), C-Line, Logo PHOENIX CONTACT, kabel: 5 m, černá, přímý

Popis produktu

Nabíjecí kabel DC s nabíjecím konektorem automobilu a s otevřeným koncem vodiče k rychlému nabíjení elektromobilů (EV) stejnosměrným proudem (DC) s nabíjecími zásuvkami elektromobilu CCS typu 1, pro instalaci na nabíjecích stanicích pro elektromobilitu (EVSE)

Vaše výhody

- Úplný program výrobků
- Pro jakoukoli aplikaci vhodný nabíjecí kabel, od přístřešku na auto až po systém nabíjecích stanic
- Komfortní manipulace díky ergonomickému designu
- Na vyžádání také s vaším logem pro jednotné označení vašich nabíjecích stanic
- Vyvinuto a vyrobeno podle automobilového standardu IATF 16949 a ISO 9001
- Zabezpečené proti přehřívání díky měření teploty na každém výkonovém kontaktu DC

Obchodní data

Objednací číslo	1105880
Ks/bal.	1 Kus
Minimální objednané množství	1 Kus
Upozornění	Vyrobeno na zakázku (nelze vrátit)
Prodejní kód	XWB
Kód výrobku	XWBAAM
GTIN	4055626990187
Hmotnost/kus (včetně obalu)	3 222 g
Hmotnost/kus (bez obalu)	3 167 g
Číslo celní sazby	85444290
Země původu	PL

Nabíjecí kabel DC - EV-T1G2CC-DC40A-5,0M10ASBK11



1105880

<https://www.phoenixcontact.com/cz/produkty/1105880>

Technické údaje

Vlastnosti výrobku

Typ produktu	Nabíjecí kabel DC
aplikace	k nabíjení elektromobilů (EV) stejnosměrným proudem (DC) k instalaci na nabíjecích stanicích pro elektromobilitu (EVSE)
Provedení	Nabíjecí kabel pro stejnosměrný proud s nabíjecím konektorem automobilu s otevřeným koncem vodiče
Vybavení	s připojeným CS kontaktem s analogovými snímači teploty
Technologie	Combined Charging System
Nanesené logo	Logo PHOENIX CONTACT
Standard nabíjení	CCS Typ 1
Nabíjecí režim	Mode 4 DC Level 2

Elektrické vlastnosti

Způsob přenosu signálu	Pulsně šířková modulace s modulovanou komunikací Powerline dle ISO/IEC 15118/DIN SPEC 70121
Kódování	480 Ω (Páka aktivní) 150 Ω (Páka neaktivní)
Dohled teploty	2x Pt 1000
Druh nabíjecího proudu	DC
Nabíjecí výkon	40 kW
Nabíjecí proud	40 A

Výkonový kontakt

Počet	3 (PE, DC+, DC-)
Jmenovité napětí	1000 V DC
Jmenovitý proud	40 A (do 55 °C)

Signální kontakt

Počet	2 (CP, CS)
Jmenovité napětí	30 V AC
Jmenovitý proud	2 A

Teplotní sensorika

Typ senzoru	Pt 1000
Normy/předpisy	ČSN EN 60751
Doporučený měřicí proud	1 mA (1 V při 0 °C)
Tolerance u senzoru při doporučeném měřeném proudu	±1 K
Rozsah teploty	-50 °C ... 130 °C
Teplotní koeficient (TCR)	3850 ppm/K
Dlouhodobá stabilita (max. R0 drift)	0,06 % (po 1000 hodinách při 130 °C)
Teplota odpojení	90 °C odpovídá hodnotě Pt 1000 1346,5 Ω

Nabíjecí kabel DC - EV-T1G2CC-DC40A-5,0M10ASBK11



1105880

<https://www.phoenixcontact.com/cz/produkty/1105880>

Rozměry

Rozměrový výkres	
Šířka	68,5 mm (Nabíjecí konektor automobilu)
Výška	156,6 mm (Nabíjecí konektor automobilu)
Hloubka	239 mm (Nabíjecí konektor automobilu)

Kabel/vedení

Délka vedení	5 m ±45 mm
Normy/předpisy týkající se vodičů	prEN 50620 / DIN EN 50620
Hmotnost vedení	max. 518 kg/km
Druh vodiče	přímý
Stavba vodiče	3 x 10 AWG + 2 x 3 x 18 AWG
Typ vedení	Třída 6
Vnější průměr vedení	19,8 mm ±0,5 mm
Délka odstranění izolace	140 mm ±10 mm
Vnější plášť, materiál	TPE
Poloměr ohnutí	min. 148,5 mm (7,5x průměr)
Odpor vedení	≤ 0,00351 Ω/m (vztaženo na silový vodič, při okolní teplotě 20 °C)
Normy/předpisy týkající se vodičů	prEN 50620 / DIN EN 50620
Hmotnost vedení	max. 518 kg/km
Typ vedení	Třída 6
Druh vedení	přímý
Konstrukce vedení	3 x 10 AWG + 2 x 3 x 18 AWG
Délka odizolování obalu	140 mm ±10 mm
Vnější průměr vedení	19,8 mm ±0,5 mm
Vnější plášť, materiál	TPE
Odpor vedení	≤ 0,00351 Ω/m (vztaženo na silový vodič, při okolní teplotě 20 °C)

Mechanické vlastnosti

Poloměr ohnutí	min. 148,5 mm (7,5x průměr)
Etiketa	8,9 mm x 28,9 mm (zákaznické logo na vyžádání)

Mechanické údaje

Zástrčná síla	< 75 N
Tažná síla	< 75 N

Podmínky okolního prostředí a životnosti

Okolní podmínky

Nabíjecí kabel DC - EV-T1G2CC-DC40A- 5,0M10ASBK11



1105880

<https://www.phoenixcontact.com/cz/produkty/1105880>

Teplota prostředí (provoz)	-30 °C ... 55 °C
Teplota prostředí (skladování/přeprava)	-40 °C ... 80 °C
Výška	5000 m (nad hladinou moře)

Normy a předpisy

Normy

Normy/předpisy	SAE J1772
	IEC 62196-3

Nabíjecí kabel DC - EV-T1G2CC-DC40A- 5,0M10ASBK11

1105880

<https://www.phoenixcontact.com/cz/produkty/1105880>

Výkresy

Schématický výkres

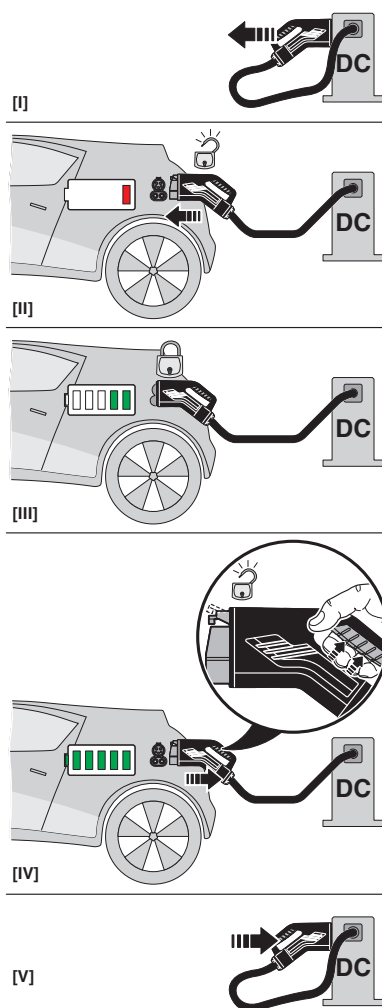

Pokyn k obsluze

Schématický výkres

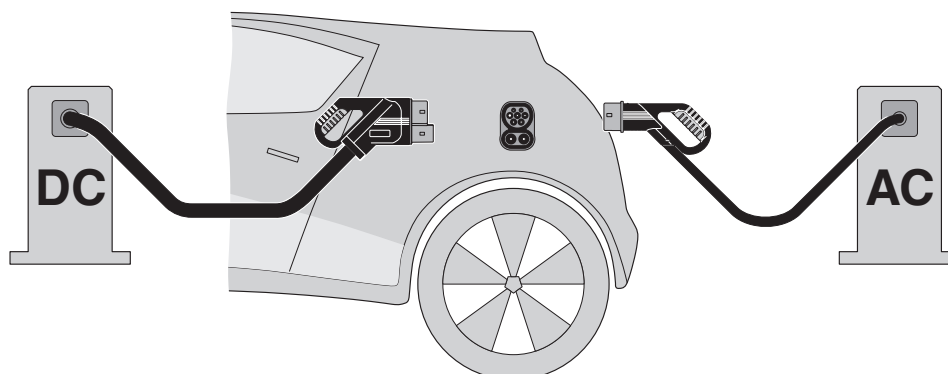

Princip Combined Charging Systems (CCS) - nabíjecí zásuvný systém v souladu s normami pro elektromobily, který podporuje konvenční nabíjení střídavým proudem (AC) i rychlé nabíjení stejnosměrným proudem (DC). Oba nabíjecí konektory automobilu se hodí do nabíjecí zásuvky elektromobilu CCS.

Nabíjecí kabel DC - EV-T1G2CC-DC40A- 5,0M10ASBK11



1105880

<https://www.phoenixcontact.com/cz/produkty/1105880>

Výkres v měřítku

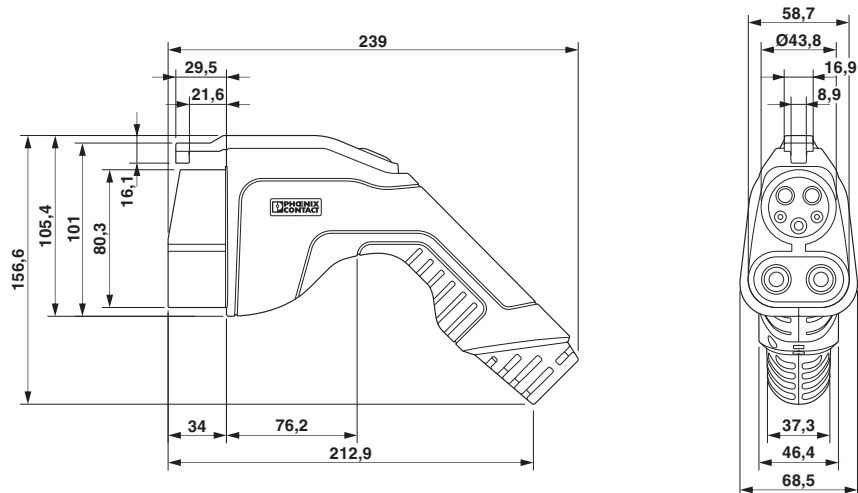

Rozměrový výkres

Schématický výkres

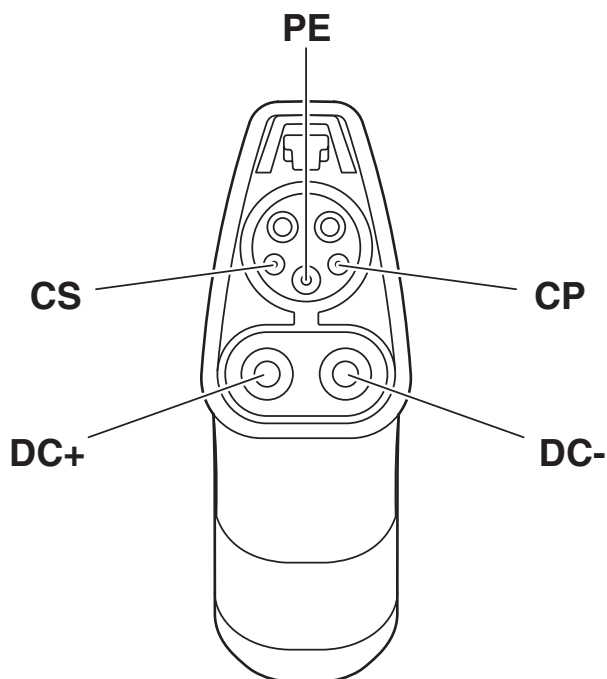

Osazení pinů nabíjecího konektoru automobilu

Nabíjecí kabel DC - EV-T1G2CC-DC40A- 5,0M10ASBK11



1105880

<https://www.phoenixcontact.com/cz/produkty/1105880>

Schválení

 cULus Recognized ID schválení: E473195-20160308		Jmenovité napětí U_N	Jmenovitý proud I_N	Průřez AWG	Průřez mm^2
		1000 V	40 A	- 1	-

Nabíjecí kabel DC - EV-T1G2CC-DC40A- 5,0M10ASBK11



1105880

<https://www.phoenixcontact.com/cz/produkty/1105880>

Klasifikace

ECLASS

ECLASS-9.0	27144705
ECLASS-10.0.1	27144705
ECLASS-11.0	27144705

ETIM

ETIM 8.0	EC002897
----------	----------

UNSPSC

UNSPSC 21.0	39121500
-------------	----------

Nabíjecí kabel DC - EV-T1G2CC-DC40A- 5,0M10ASBK11



1105880

<https://www.phoenixcontact.com/cz/produkty/1105880>

Environmental Product Compliance

REACH SVHC	Lead 7439-92-1
China RoHS	Časové období pro použití k zamýšlenému účelu (EFUP): 10 let; Informace o nebezpečných látkách najdete v prohlášení výrobce v části „Ke stažení“

Nabíjecí kabel DC - EV-T1G2CC-DC40A- 5,0M10ASBK11

1105880

<https://www.phoenixcontact.com/cz/produkty/1105880>

Příslušenství

Držák nabíjecího konektoru

Držák nabíjecího konektoru - EV-T1CCS-PARK - 1624143

<https://www.phoenixcontact.com/cz/produkty/1624143>



CHARX connect, Držák nabíjecího konektoru, Příslušenství, pro nabíjecí konektor automobilu na nabíjecích stanicích (EVSE), HPC CCS typ 1, SAE J1772, Montáž z předu stěny, C-Line, HPC-Line, pouzdro: černá

Kabelové šroubení

Kabelové šroubení - G-INS-M32-L68N-PNES-BK - 1424483

<https://www.phoenixcontact.com/cz/produkty/1424483>



Kabelové šroubení, materiál šroubového uzávěru: PA, vnější průměr kabelu 18 mm ... 25 mm, stínění: ne, připojovací závit: M32 x 1,5, barva: sytě černá RAL 9005

Nabíjecí kabel DC - EV-T1G2CC-DC40A- 5,0M10ASBK11

1105880

<https://www.phoenixcontact.com/cz/produkty/1105880>

Výkonový modul DC

Výkonový modul DC - CHARX PS/3AC/920DC/87.5KW - 1162690

<https://www.phoenixcontact.com/cz/produkty/1162690>



CHARX power, Rychlonabíjecí modul k instalaci DC nabíjecích stanic, vstup: 3 fázové, výstup: 200 V DC...920 V DC / 125 A. Provoz výkonového modulu DC vyžaduje příslušnou systémovou skříň CHARX PS-CAB/4x87,5 kW (č. výrobku 1165442)

Výkonový modul DC

Výkonový modul DC - CHARX PS-M2/3AC/1000DC/30KW - 1232243

<https://www.phoenixcontact.com/cz/produkty/1232243>



CHARX power, Rychlonabíjecí modul k instalaci DC nabíjecích stanic, Montáž do racku 19", Sběrnice CAN, vstup: 3 fázové, výstup: 150 V DC...1000 V DC / 0 A...100 A

Nabíjecí kabel DC - EV-T1G2CC-DC40A- 5,0M10ASBK11



1105880

<https://www.phoenixcontact.com/cz/produkty/1105880>

Výkonový modul DC

Výkonový modul DC - CHARX PS-M2/825DC/1000DC/30KW - 1296467

<https://www.phoenixcontact.com/cz/produkty/1296467>

CHARX power, Rychlonabíjecí modul k instalaci DC nabíjecích stanic, Montáž do racku 19", Sběrnice CAN, výstup: 150 V DC...1000 V DC / 0 A...100 A



Phoenix Contact 2022 © – Všechna práva vyhrazena

<https://www.phoenixcontact.com>

PHOENIX CONTACT, s.r.o.

Dornych 47

617 00 Brno

+420 542 213 401

obchod@phoenixcontact.com